

**ДЕРЖАВКИ РАСТОЧНЫЕ
ДЛЯ КОСОГО КРЕПЛЕНИЯ РЕЗЦА ВИНТАМИ
К ТОКАРНО-РЕВОЛЬВЕРНЫМ СТАНКАМ****ГОСТ
19021-73*****Конструкция и размеры**Boring holders for an angled screw fastening
of a cutting tool for turret-lathes.
Design and dimensions**Взамен
МН 1032-60****Утвержден постановлением Государственного комитета стандартов Совета Министров СССР от 26 июля 1973 г. № 1827. Срок действия установлен****с 01.07. 1974 г.****Проверен в 1979 г. Срок действия продлен****до 01.01. 1991 г.****Несоблюдение стандарта преследуется по закону**

Настоящий стандарт распространяется на расточные державки, применяемые в револьверных головках с вертикальной и горизонтальной осью вращения токарно-револьверных станков.

Стандарт соответствует рекомендациям СЭВ по стандартизации РС 2305-69, РС 2308-69 и РС 2928-71.

1. КОНСТРУКЦИЯ И РАЗМЕРЫ ДЕРЖАВОК

1.1. Конструкция и размеры державок должны соответствовать указанным на черт. 1 и в табл. 1.

Издание официальное**Перепечатка воспрещена**

★

* Переиздание (октябрь 1980 г.) с изменением № 1, утвержденным в марте 1980 г. (ИУС 5-80).



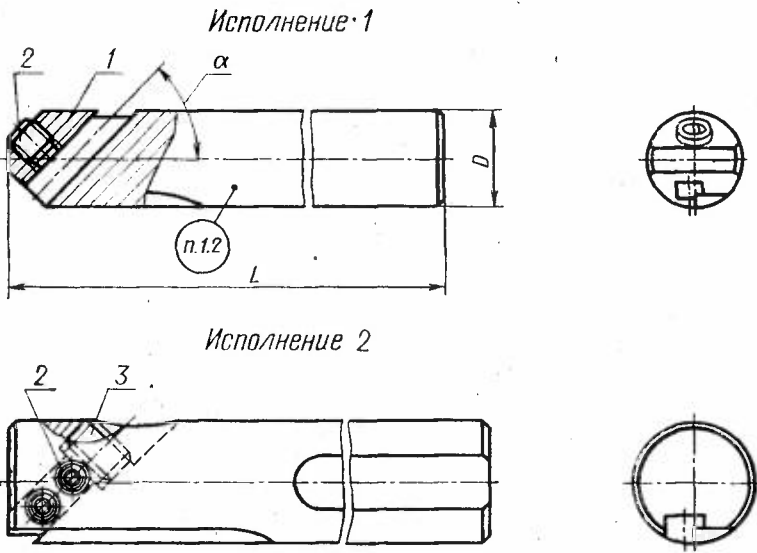

Черт. 1

Размеры в мм

Обозначение державки	Применяе- мость	Испол- нение	D	L	α	Сече- ние реза	Масса, кг	Поз. 1. Корпус	Поз. 2. Винт ГОСТ 13896—68	Поз. 3. Винт ГОСТ 13897—68	Обозначение детали	
6500-1071		1	15*	140	45°	6×6	0,180	6500-1071/001	6000-0351			
6500-1072			16				0,200	6500-1072/001				
6500-1073			20	0,410			6500-1073/001	6000-0358				
6500-1074			25	0,940			6500-1074/001	6000-0351				
6500-1075		2	30*	180		8×8	0,950	6500-1075/001	6000-0358	6000-0454		
6500-1076				220			10×10	1,070				
6500-1077			32	1,710				6500-1077/001				
6500-1078			38*	220			12×12	1,890				
6500-1079				280	2,420	6500-1079/001						
6500-1081				40	220	2,095		6500-1081/001				
6500-1082					320	3,075		6500-1082/001				
6500-1083			45*	280	3,390	6500-1083/001	6000-0367					
6500-1084		360		4,390	6500-1084/001							

Размеры в мм

Обозначение державки	Применяемость	Исполнение	D	L	α	Сечение реза	Масса, кг	Поз. 1. Корпус	Поз. 2. Винт ГОСТ 13896—68	Поз. 3. Винт ГОСТ 13897—68	
											Обозначение детали
6500-1085		2	50	280	45°	16×16	4,110	6500-1085/001	6000-0522	6000-0563	
6500-1086				360			5,340	6500-1086/001			
6500-1087				280			4,110	6500-1087/001			
6500-1088				360			5,340	6500-1088/001			
6500-1089			55*	280	60°		4,960	6500-1089/001	6000-0523		
6500-1091				400			6,450	6500-1091/001			
6500-1092			63	320	20×20		7,400	6500-1092/001	6000-0530		6000-0564
6500-1093				400			9,360	6500-1093/001			
6500-1094				80			25×25	15,000			

* Для оснащения станков, выпущенных до 1 января 1972 г.

Пример условного обозначения державки исполнения 1, размерами $D=16$ мм, $L=140$ мм:

Державка 6500-1072 ГОСТ 19021—73

1.2. Маркировать: обозначение и товарный знак предприятия-изготовителя.

2. КОНСТРУКЦИЯ И РАЗМЕРЫ КОРПУСОВ (деталь 1)

2.1. Конструкция и размеры корпусов должны соответствовать указанным на черт. 2 и 19 в табл. 2.

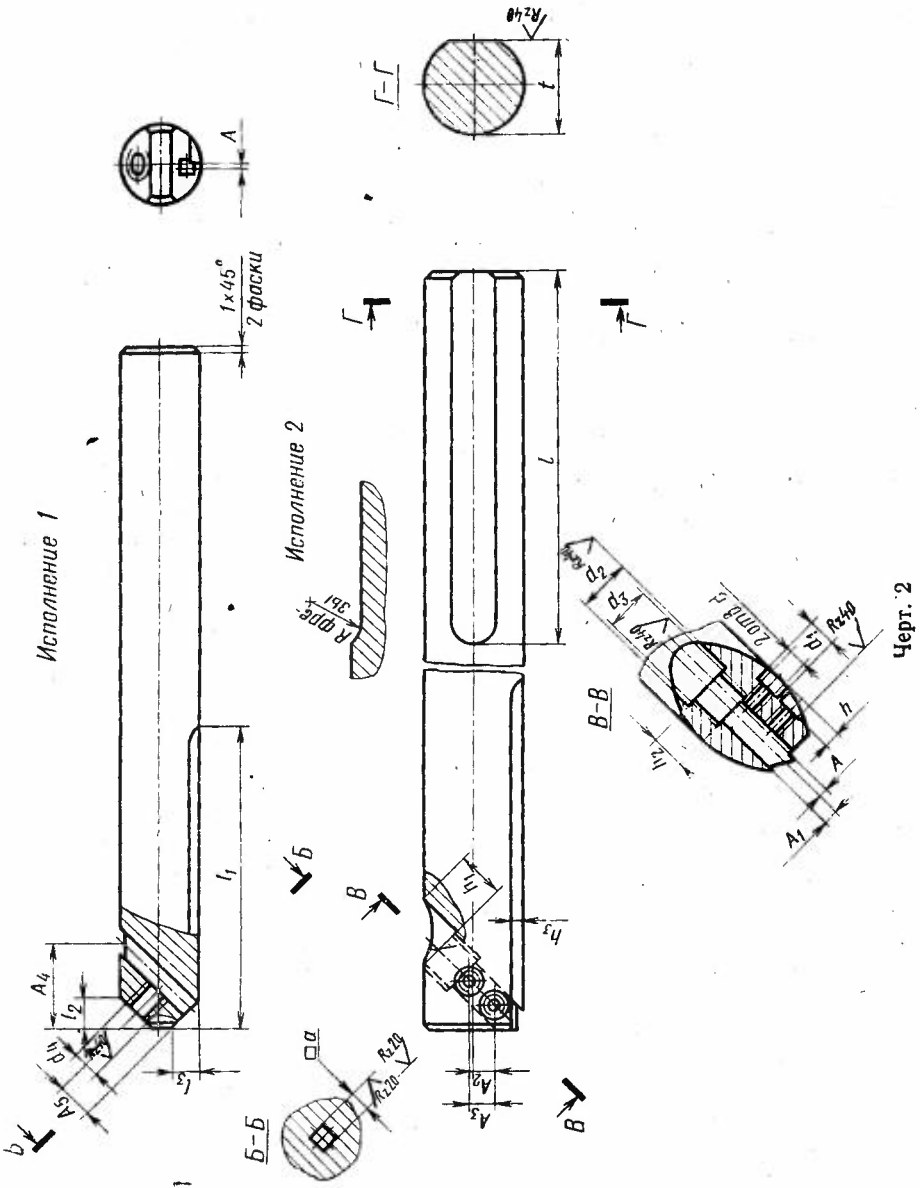

Размеры в мм

Обозначение корпуса	Исполнение	a	A	A ₁	A ₂	A ₃	A ₄	A ₅	d	d ₁	d ₂	d ₃	d ₄	l	l ₁	l ₂	l ₃	h	h ₁	h ₂	h ₃	t	Масса, кг																						
6500-1071/001	1	6	1	3,0	—	—	17	6	—	—	—	—	M6	—	80	5	7	—	—	—	—	—	0,170																						
6500-1072/001																							18	—	—	—	—	—	—	—	—	—	—	—	—	—	—	—	—	—	—	—	0,200		
6500-1073/001																							22	8	—	—	—	—	—	—	—	—	—	—	M8	—	120	7	9	—	—	—	—	—	0,400
6500-1074/001	2	8	2	4,0	4,5	6,0	25	M6	7	14	—	M12×1,25	—	—	150	—	—	3	13	12	—	—	24,0	0,920																					
6500-1075/001																							—	—	—	—	—	—	—	—	—	—	—	80	90	—	—	—	—	—	—	—	0,940		
6500-1076/001																							10	5,0	6,5	7,5	33	M8	9	16	M14×1,5	—	—	—	—	120	—	—	4	15	14	3	29,0	1,060	
6500-1077/001	2	—	—	7,5	8,5	—	—	—	—	—	—	—	—	100	160	—	—	—	—	—	—	—	31,0	1,700																					
6500-1078/001																							80	120	—	—	—	—	—	—	—	—	—	—	—	—	—	—	—	—	—	—	—	1,860	
6500-1079/001																							3	100	160	—	—	—	—	—	—	—	—	—	—	—	—	—	—	—	—	—	—	—	36,5
6500-1081/001	2	12	3	6,0	9,0	11,0	40	—	—	—	—	—	—	80	120	—	—	5	17	20	—	—	2,070																						
6500-1082/001																							M10	12	18	M16×1,5	—	—	—	—	—	—	—	—	—	—	—	—	—	—	—	—	—	38,5	3,050
6500-1083/001																							100	160	—	—	—	—	—	—	—	—	—	—	—	—	—	—	—	—	—	—	—	—	—
6500-1084/001	2	—	—	13,0	45	—	—	—	—	—	—	—	—	100	160	—	—	—	—	—	—	—	—	—	43,5																				
6500-1084/001																									120	200	—	—	—	—	—	—	—	—	—	—	—	—	—	—	—	—	—	—	—

**Изменение № 2 ГОСТ 19021—73 Державки расточные для косо́го крепления ре-
за винтами к токарно-револьверным станкам. Конструкция и размеры**

**Утверждено и введено в действие Постановлением Государственного комитета
СССР по управлению качеством продукции и стандартам от 27.02.90 № 287**

Дата введения 01.09.90

Под наименованием стандарта проставить код: ОКП 39 2851.

Пункт 1.2 изложить в новой редакции: «1.2. Маркировать: обозначение дер-
жавки и обозначение стандарта».

Пункт 2.3. Замснить обозначение: 7Н на 6Н.

(ИУС № 5 1990 г.)
